



Copyright © les amis de Gabriel Voisin – reproduction interdite

**Les Amis  
de Gabriel Voisin  
Bulletin de liaison  
n°54 de mai 2020**



Photo Mathieu Delber

## Le mot du Président

Récemment, un ami de longue date me dit : « que se passe-t-il avec l'association des amis de Gabriel Voisin ? » Je lui réponds que nous faisons ce que nous pouvons mais lui rétorque : « Eh bien, je n'ai plus aucune nouvelle depuis quelques années ». Ce n'est pas anormal, car cet ami a omis de régler sa cotisation annuelle... depuis que nous nous sommes structurés, les adhésions sont plus rigoureuses, les responsables jouent le jeu des relances, le secrétariat dispose d'une liste plusieurs fois mise à jour... Comme nos budgets sont toujours misérables, battons le rappel des amis qui distinguent leur adhésion en euros au profit de leur adhésion en amitié. Superposons donc les deux ! Nous faisons ce que nous pouvons. Dans le cadre de l'association des « clubs de marque », qui regroupent aujourd'hui dix marques françaises, notre association est celle qui compte le moins d'adhérents. Pourtant, nous essayons de faire un peu plus haut que nos finances le permettent : présence aux salons, ces ambitieuses manifestations autour du centenaire de la production automobile sont multiples et variées : concours d'élégance (2019 : Chantilly -France, Goodwood-Royaume Uni ; en 2021 : Coppet-Suisse), expositions (2019 et 2020 : Rétromobile-Paris en février, Belles Champenoises-Reims en juin, Auto-Moto Toulouse en septembre, Epoqu'auto-Lyon en novembre) et spécifiques : en février 2020 à Rétro Classics Stuttgart- Allemagne, (et peut-être un autre projet dans l'est de la France en novembre ?). Et ce sera notre tour d'organiser le rallye des « clubs de marque » en 2021. Pour autant, la partie Aviation des activités de Gabriel Voisin n'est pas oubliée. Elle fera l'objet d'une attention spéciale mais nos projets sont trop peu avancés pour les communiquer. Alors, à bientôt parmi nos adhérents actifs ?

**Philippe Ladure, février 2020 (avant Covid)**

## Le mot du Secrétaire

20 ans... Un grand BRAVO à Malte, fils de Stefan Ittner, qui est depuis cette année le plus jeune adhérent de l'AGV, encore BRAVO! Dire que le futur appartient aux jeunes est une banalité; dire que nous en avons besoins parmi nous est un euphémisme. Si le calendrier de 2020 a été sérieusement redimensionné, celui de 2021 est dense d'activités nouvelles et exaltantes dont il va falloir s'occuper; les jeunes ont de multiples possibilités pour s'y investir en y trouvant des rôles et des responsabilités à la hauteur de leur passion et compétences. Les projets de l'association ont eux aussi besoin de jeunes car les projets sont nombreux: mise en place d'un timbre commémoratif des 100 ans avec La Poste, celle d'une protection juridique de l'AGV, l'animation de notre boutique, celle du site internet, l'organisation d'évènements et du Rallye des marques, et de nombreuses choses encore. Voici donc bien des activités intéressantes pour de jeunes juristes, informaticiens, marketeurs, commerciaux, graphistes, ou plus généralement des passionnés en herbe, encore en formation ou déjà professionnels. Je vous encourage donc à proposer ces opportunités aux plus jeunes de votre entourage et à vos enfants en particulier; le miens, 16 ans, s'investira dans le Rallye des marques 2021. Alors prenez connaissance avec eux de ce bulletin et du planning de l'AGV, encouragez les plus grands à y adhérer (montant égal à leur âge), à participer bénévolement à certaines activités, sorties et évènements organisés. Nous nous ferons un plaisir de leur expliquer leur tâche, de le accompagner dans celle-ci, et de les accueillir fièrement parmi nous lors des AG, des salons, des rallyes et des sorties.

Bonne lecture et bien amicalement, **Emmanuel Minet, mai 2020**

### **ASSOCIATION DES AMIS DE GABRIEL VOISIN**

Régie par la loi du 1<sup>er</sup> juillet 1901

Membre de la FFVE n°400

Siège social:

58, chemin du Ramelet Moundi 31100 Toulouse

Directeur de la publication: Philippe Ladure

Secrétaire (en charge du bulletin): Emmanuel Minet 06 88 31 75 59



## A word from the President

Recently, an old friend of mine asked me: "What's going on with Les Amis de Gabriel Voisin?" I tell him that we are doing what we can, but he replies, "Well, I haven't heard anything for ages..." This is to be expected, because this friend has forgotten to renew his annual subscription. Since our operations have become more structured, membership is more rigorous; those responsible play the reminder game, with the secretariat constantly updating the membership list. As our budget is always miserable, we have to distinguish between friends whose membership is denominated in euros and those who rely on the currency of friendship alone. Let's have both! We do what we can.

Within the Association des Clubs de Marque, which today encompasses ten French makes, ours has the fewest members. However, we try to do a little more than our finances allow: our presence at shows, the ambitious events celebrating the centenary of automobile production are many and varied: concours d'élégance at Chantilly and Goodwood in 2019; Copet, in Switzerland, in 2021; exhibitions (2019 and 2020): Rétromobile in February, Belles Champenoises-Reims in June, Auto-Moto Toulouse in September, Epoqu'auto-Lyon in November and dedicated one-off marque displays, such as at Rétro Classics Stuttgart in February 2020, and perhaps another project in the east of France in November. And it will be our turn to organise the Rallye des Clubs de marque in 2021. We have not forgotten Gabriel Voisin's aviation activities, either, but our projects are currently at too early a stage to say more.

So, in the hope of seeing you soon as one of our paid-up active members,

**Philippe Ladure, February 2020 (before Covid)**

## A word from the Secretary

Twenty years old... A rousing BRAVO for Stefan Ittner's son Malte, who is now the youngest member of the AGV. Well done Malte!

To say that the future belongs to the young is a truism; to say that we need them among us is an understatement. If our calendar for 2020 has been seriously diminished by current circumstances, next year's is full of new and exciting activities to take care of, and young people have many opportunities to involve themselves by assuming roles and responsibilities in line with their personal passions and skills. The association's projects also need young people because there are many: launching a stamp commemorating the marque's automotive centenary with the Swiss Post Office, arranging legal protection for the AGV, running our boutique, the website, organizing events and the Rally des Marques, and much more. So here are many interesting activities for young lawyers, computer scientists, marketers, salespeople, graphic designers and more generally, budding enthusiasts, still training or already qualified.

I therefore encourage you to offer these opportunities to the youngest members of your entourage and to your children in particular; mine, 16 years old, will be involved in the 2021 Rally des Marques. So please share this newsletter and the AGV's programme with them, encourage the older ones to join (for an amount equal to their age), to volunteer for activities, outings and events. We'll be happy to explain what there is to do, to help them and to welcome them proudly welcome them among us in our meeting, rallies and outings.

Have a good read and keep safe,

**Emmanuel Minet, mai 2020**



Your bulletin is now in English! All translations are kindly done by Reg Winstone

# SOMMAIRE – SUMMARY (sous réserve de modifications)

<b>Le mot du président – Le mot du secrétaire</b>	Pages 2 et 3
---	--------------

## **L'aviation**

Gros plan: mystérieux bimoteur	Pages 5 à 7
--------------------------------	-------------

Les pionniers - Illustrations	Pages 8 à 9
-------------------------------	-------------

Pub!	Page 10
------	---------

Archives	Page 11
----------	---------

Evènement	Page 12
-----------	---------

## **L'automobile**

Gros plan: la C1 a 100 ans!	Page 13
-----------------------------	---------

Vu sur le net	Pages 14 à 15
---------------	---------------

Sortie: La Suisse à Aigle	Pages 16 à 21
---------------------------	---------------

Salon: Epoqu'Auto	Pages 22 à 24
-------------------	---------------

Evènement: Goodwood	Pages 25 à 27
---------------------	---------------

Salon: Rétromobile	Pages 28 à 31
--------------------	---------------

Pub!	Page 32
------	---------

Salon: Rétroclassics	Pages 33 à 44
----------------------	---------------

## **Autres réalisations techniques et Divers**

Autres réalisations techniques	Page 45
--------------------------------	---------

Calendrier prévisionnel des manifestations et activités	Page 46
---	---------

Voeux	Page 47
-------	---------





## AVIATION: GROS PLAN – Mystérieux Bimoteur par Henry Lacaze

1915 : malgré la première victoire en combat aérien de Frantz et Quenault le 3/10/14, il est déjà apparent que les Voisin sont peu adaptés à la chasse, faute de vitesse et de manœuvrabilité. On envisage leur avenir dans le bombardement, mais qui dit bombardement dit charge lourde, donc grand besoin de puissance. Or les moteurs rotatifs sont à leurs limites, et le Canton-Unné s'en approche. Pourquoi pas un multimoteur ?

Gabriel Voisin attaque le problème sur plusieurs fronts. D'abord un triplan géant quadrimoteur réalisé (dit-il) en 5 semaines, plusieurs fois refondu, reste un pachyderme solitaire. Ensuite, deux bimoteurs dérivés de la production

standard, un par greffe d'un second moteur à l'avant en position tracteur, réalisant ainsi une configuration push-pull, l'autre par assemblage côte à côte de deux exemplaires de type M, chacun conservant son moteur, cet assemblage prenant le nom de Type O.

Mais dans quelques documents de la section Technique Aéronautique, il est fait mention d'un bimoteur Voisin attendu avec beaucoup d'espoir et d'impatience, qui arrive au stade des essais en vol. Puis il est fait allusion à un problème grave, le développement est arrêté, et le rideau retombe. La censure militaire explique que l'on ait très peu d'informations sur ce bimoteur mystérieux, mais il y a peut-être une

raison plus profonde. Quand Gabriel émet après la guerre une planche reprenant toute sa production aéronautique depuis l'origine, le bimoteur n'y figure pas, comme si son créateur l'avait renié. En fait cette année là « Aéroplanes Voisin » a perdu un de ses équipages d'essais à Issy le 28 juillet, auquel il a été rendu hommage en baptisant « J. Benoist-L. Mijouant » l'une des évolutions du Triplan géant. Il est donc probable que c'est le crash du prototype de ce bimoteur (qui portait les espoirs des Services Militaires) qui est à l'origine de la perte de cet équipage, de l'arrêt du programme et du black out associé.



Le push - pull

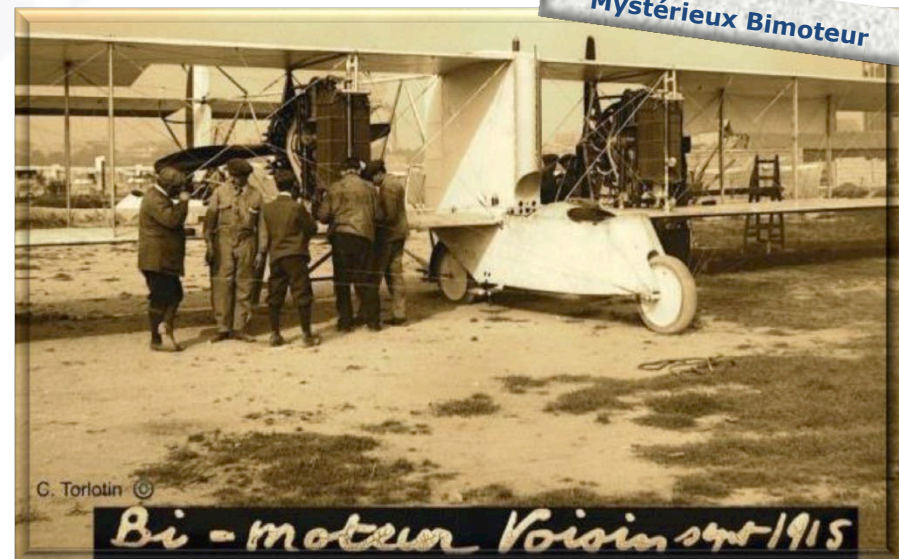

C. Torlotin ©





## AVIATION: GROS PLAN – Mystérieux Bimoteur par Henry Lacaze

On est resté longtemps sans connaître la configuration du bimoteur en cause, et on a pu le confondre avec les deux autres mentionnés, le push-pull et le bifuselage. Mais le doute est maintenant levé par la mise au jour de photos de C. Torlotin, employé de Voisin, prises à Issy (probablement clandestinement, vu la situation militaire). On y voit un biplan de style Voisin muni de deux Canton-Unné en position propulsive à mi-entreplan, et d'un fuselage biplace en tandem extrapolation du type M. Il a été suggéré que la perte de l'avion aurait résulté d'un incendie, mais ce n'était pas sans précédent dans l'histoire de l'aviation, et habituellement le développement aurait été

poursuivi sur un autre exemplaire. On peut donc se demander si le modèle n'était pas jugé déjà périmé, ou avait montré au cours des premiers essais des faiblesses jugées insurmontables.

Ces photos sont arrivées en scoop sur notre site (merci camarades) alors que le livre (presque épuisé, avis aux amateurs) qui prétendait couvrir toute la production Voisin était déjà chez l'imprimeur. Il y a bien un dicton qui explique que c'est quand on vient de marier sa fille que l'on trouve des gendres.

n.B. La date de septembre 1915 est erronée, erreur d'époque!

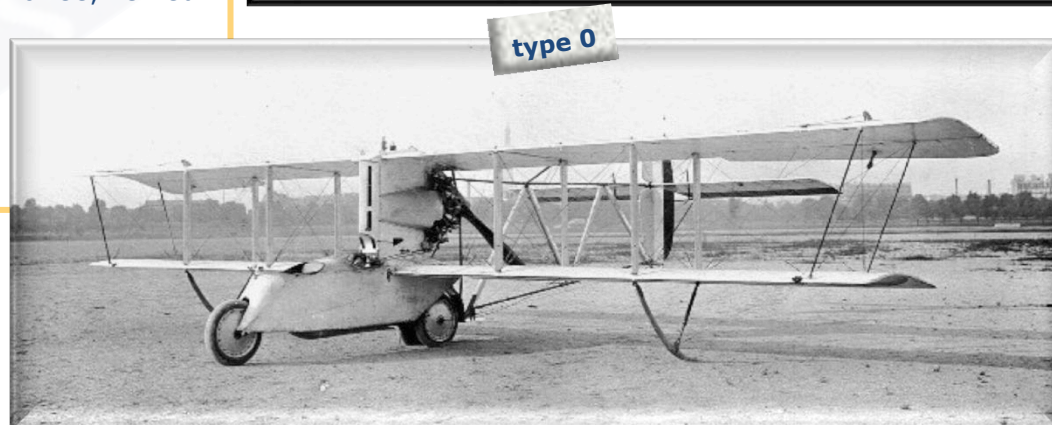



# AVIATION: GROS PLAN – Mystérieux Bimoteur par Henry Lacaze

By 1915, despite Frantz and Quenault's victory in the first ever aerial combat on October 3, 1914, Voisin light bombers were already seen as wanting because of their relatively poor speed and manoeuvrability. Although notionally designed for bombing, heavy payloads required more power. With current rotaries at their limit of development, and Canton Unné engines nearly so, multiple engines seemed the solution.

Gabriel Voisin tackled the problem on several fronts. First of all, a giant four-engined triplane built (he claimed) in five weeks, and modified several times thereafter, remained a white elephant. He also designed and built two twin-engine aircraft: the first, by adding a second rotary in the nose of a standard airframe in push-pull configuration, and the second by assembling two Type M nacelles side by side, each with its own engine: the Voisin Type O.

Documents of the Aeronautical Engineering section eagerly anticipate a new twin-engine Voisin, then about to begin its initial flight trials; soon after, development was halted as a result of serious problems, with no further details. Military censorship explains why so little information emerged, but when Voisin published a pictorial spread showing different types of Voisin aircraft, the twin-engine does not appear, as if disowned. The fact is that on July 2, 1915, the company lost a test crew in flight trials - pilot Jean Benoist and mechanic Marcel Mijouant died when their aeroplane caught fire when coming into land at Issy, and Gabriel paid tribute to them by naming a later iteration of the of the giant triplane in their honour. The men were probably testing the twin-engined prototype of which the military had such high hopes, and its violent demise cut short its development and gave rise to the associated news blackout.

Until now the exact configuration of the twin-engine in question has been a mystery, as it has often been confused with the push-pull and the twin-fuselage planes. However, the discovery of the photographs taken at Issy (probably clandestinely, given the time), by Voisin employee Charles Torlotin has clarified matters. It shows a biplane with two Canton-Unné engines in a pusher configuration on either side of the tandem two-seater fuselage similar to that of the Type M. The loss of the aircraft may have been the result of a fire, not an unknown aviation hazard at the time, but normally development would have continued with a replacement. That it was not suggests that the design may have been deemed already outdated, or that the initial tests revealed flaws that

proved insurmountable. These photos were a scoop for our website (thanks comrades) while the book (almost sold out, note) which claimed to cover Voisin's entire output was already at the printer's. As the old saying goes, you find sons-in-law just after you've just married off your daughter...

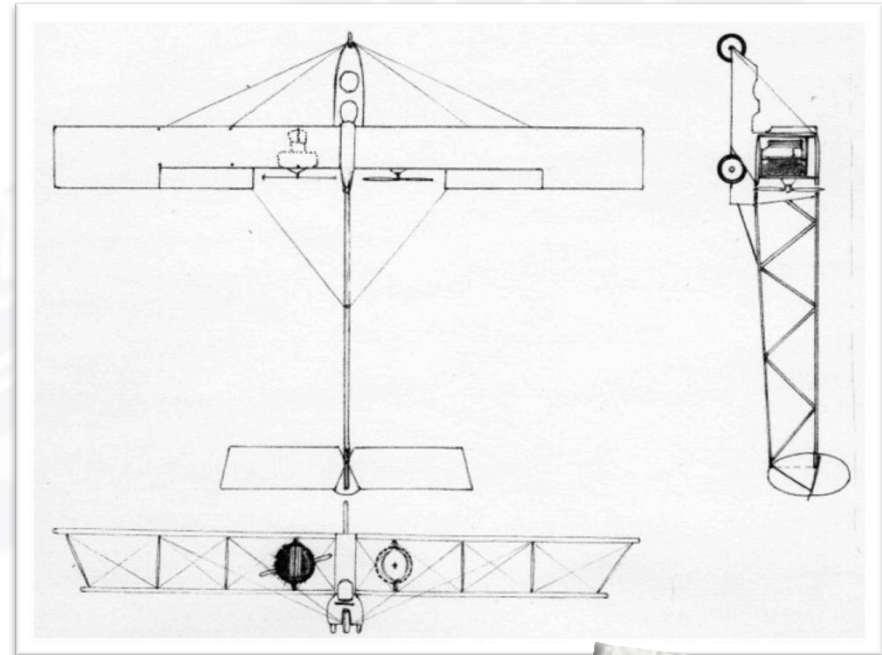

type M: Bi fuselage

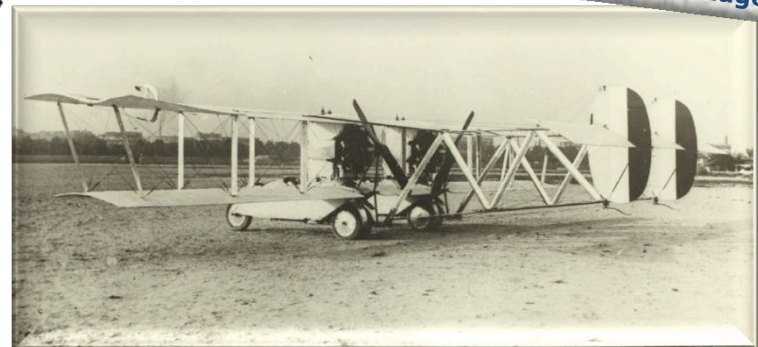



# AVIATION: LES PIONNIERS - Illustrations couleur Ed. Mellone

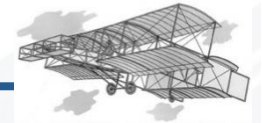

Des pionniers en couleurs ...

Cette fois ce sont les dernières cartes de la collection Mellone. Je ne pense pas les avoir déjà publiées dans le bulletin. On remarquera le doublon de la carte de l'aviateur Popoff dont le portrait a été remplacé par le collage d'une photo d'enfant. Amusant, non?

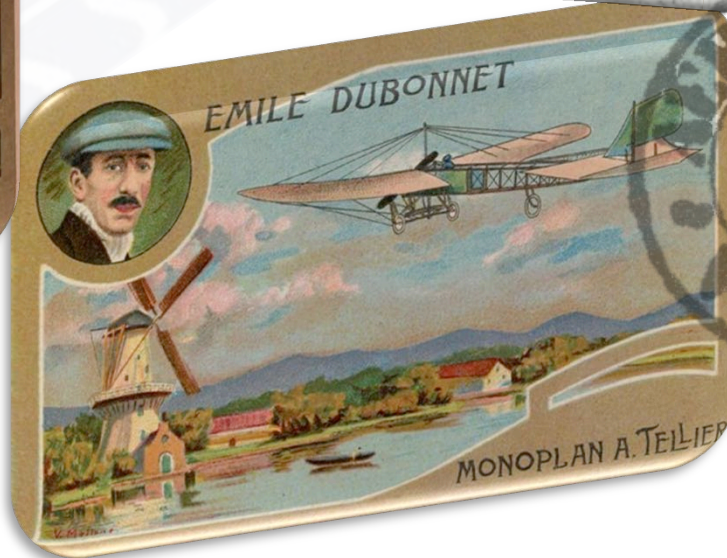



AVIATION: LES PIONNIERS - Illustrations couleur Ed. Mellone







**"Interflug"-glas**  
 Interflug was the national airline of the German Democratic Republic from 1963 to 1990 and was based in East Berlin.

**"Interflug" -glas**  
 Interflug était la compagnie aérienne nationale de la République démocratique allemande de 1963 à 1990 et était basée à Berlin-Est.



A 1909 advert for the fabric of Rougier's aeroplane

Une publicité de 1909 pour la fabrication de l'avion de Rougier

**Ein neuer Welt-Höhenrekord**  
**198<sup>1</sup>/<sub>2</sub> Meter**

*Der Flugapparat Rougiers mit Continental-Aeroplanstoff*

**Rougier**

schlug am 20. September in Brescia in Gegenwart des Königs von Italien den bisherigen Höhenrekord von Orville Wright, indem er 198<sup>1</sup>/<sub>2</sub> Meter erreichte. Der Apparat Rougiers und die Aeroplane einer sehr großen Anzahl der erfolgreichsten Aviatiker, wie

<b>Blériot,</b> der Kanalüberflieger	<b>Paulhan</b>
<b>Tissandier</b>	<b>de Lambert</b>
<b>Delagrangé</b>	<b>etc. etc. etc.</b>

sind mit

**Continental-Aeroplanstoff**

bespannt.

Continental-Caoutchouc- und Gutta-Percha Co., Hannover.

# AVIATION: archives d'Hubertus Hansmann



May 15, 1914: The new 22m Voisin three-seater before initial flight trials at Issy (flown by Paul Guerre, aka Paul Rugere), fitted with a water-cooled 200HP Salmson radial and a 37mm Hotchkiss canon whose massive recoil over-stressed the armoured aluminium nacelle. (Sport im Bild)

15 mai 1914, le nouveau Voisin 22m a trois places avant ses premiers essais a Issy, muni d'un moteur Salmson 200HP et un canon Hotchkiss 37mm dont le choc de tir a stressé la nacelle d'aluminium blindé.(Sport im Bild)



Ein neues französisches Kriegs-Flugzeug: Voisin-Doppeldecker mit Geschütz, der kürzlich in Issy-les-Moulineaux seine ersten Flüge absolvierte.







# AUTOMOBILE: La C1 a 100 ans! Série « Voisin et les carrossiers » Archives de l'AGV

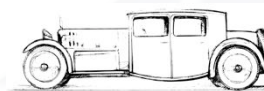

De de bas en haut et de gauche à droite:  
D'Ieteren Frères  
Million Guiet cabriolet  
Million Guiet  
Belvallette  
D'Ieteren position ouverte  
D'Ieteren position fermée

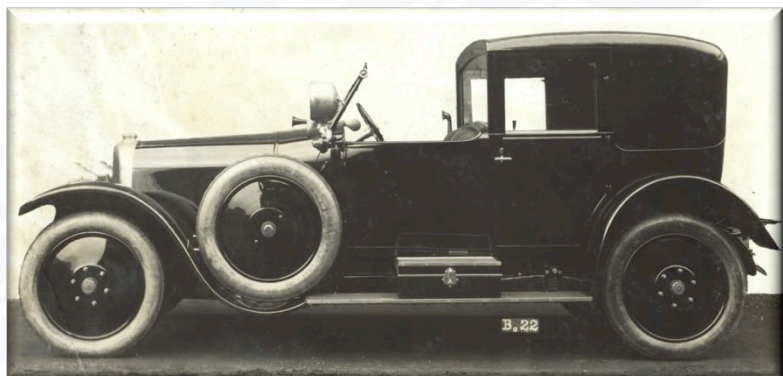
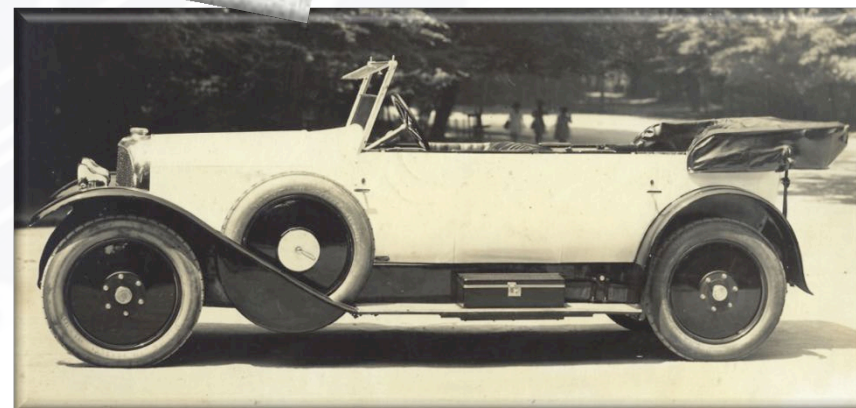



## Vu sur le net et autres « trouvailles » – Hubertus Hansmann

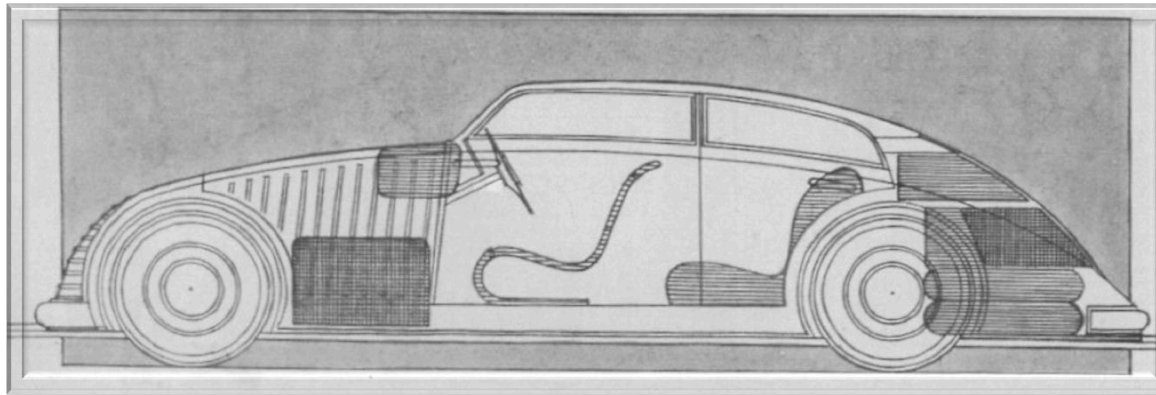
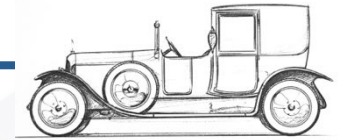

This drawing of a streamlined car looks very similar to the Aerodyne, doesn't it? And it appeared in 'Sport im Bild' in 1932, two years before the first Aerodyne prototype.

This photo shows the second Aerodyne interior prototype

A propos d'Aérodyne, et bien que datant de plusieurs années, voici des nouvelles dynamiques et didactiques de l'Avions Voisin C25 avec ces deux vidéos. Châssis 50014, provenant de la collection L.Meulien, puis P.Klein (merci Pascal), immatriculée 2615BL75 puis 4582XE91, actuellement aux Etats Unis, dans la belle collection de S. Hamilton.

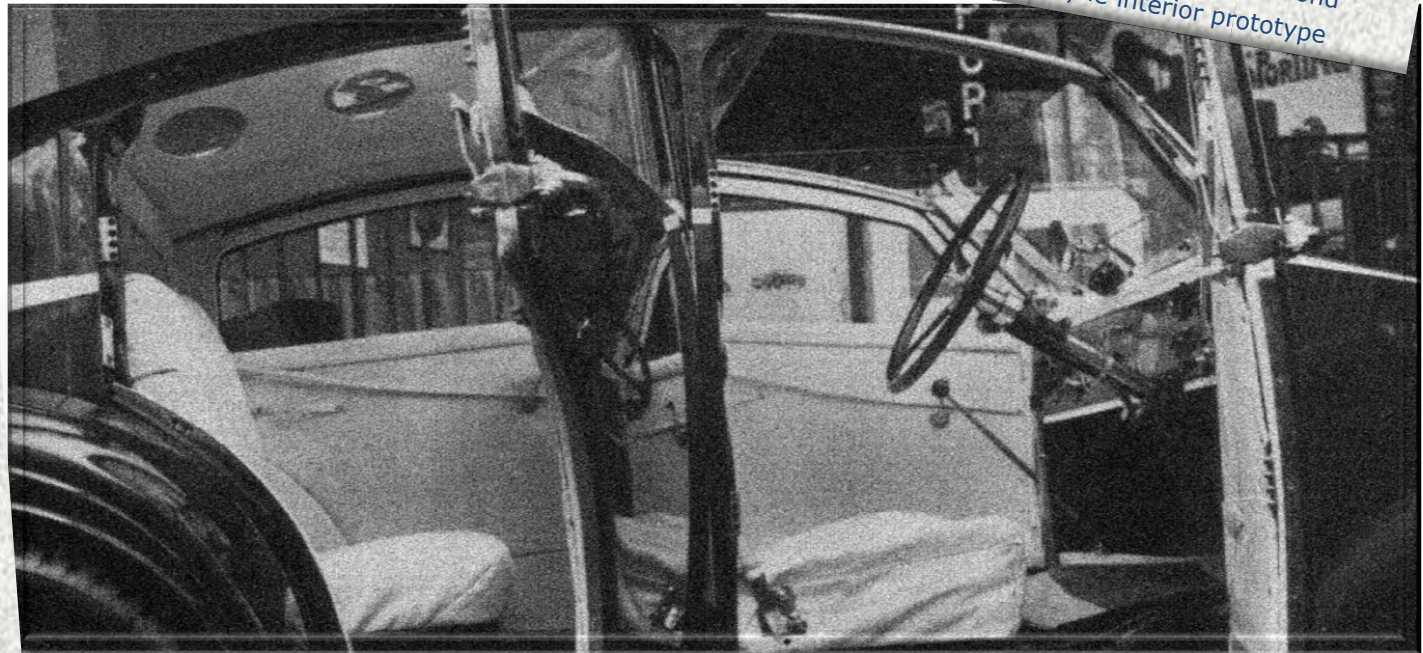

**[1. Cliquez ici pour voir l'essai de Aérodyne](#)**



**[2. Cliquez ici pour voir la restauration de l'Aérodyne](#)**



# Vu sur le net et autres « trouvailles » – Hubertus Hansmann

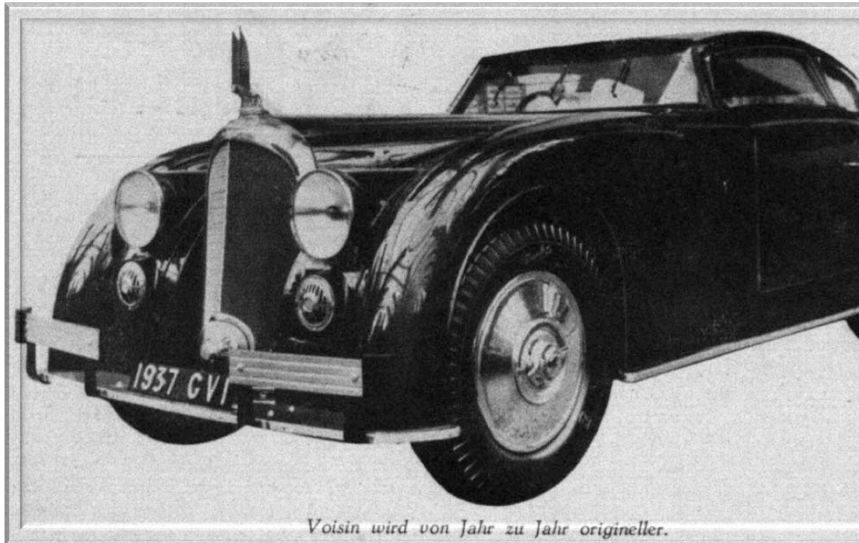
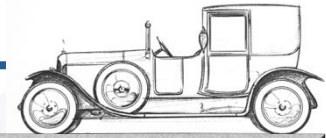

*Voisin wird von Jahr zu Jahr origineller.*

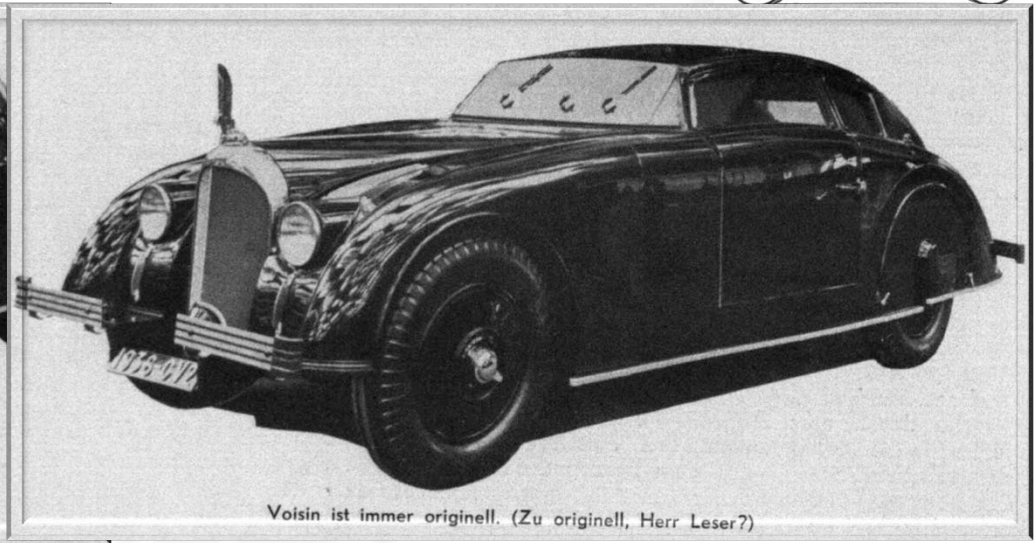

*Voisin ist immer originell. (Zu originell, Herr Leser?)*

Three C 28 « Aerosport » Photos were shown in the "Europa Motor" in 1935 and 1936.

The subtitles say "Voisin is getting more original from year to year" and "Voisin is always original (too original, Mr. Reader?) »

Sadly nothing more about the C28 is written in the text about the Paris-Salon of those years. Interesting, that the C28 with the plate "1937 GV I" is already shown in 1936. I never noticed that before.

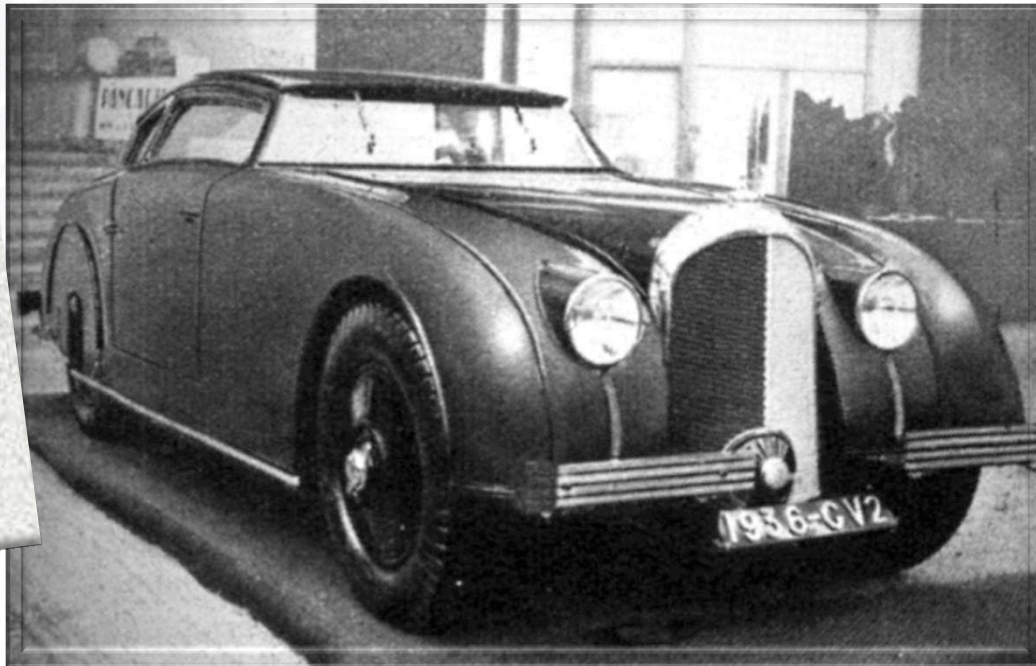

## SORTIE: Visite de la Fondation Hervé et Gianadda – Aigle les 26 et 27 octobre 2019 par Maria-Henriette Michelin

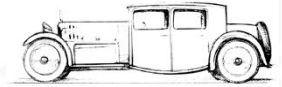

Le dernier week-end du mois d'octobre, nous avons assisté à une partie des festivités organisées par le club pour fêter dignement les 100 ans de la production des automobiles Voisin.

Comme convenu, nous nous sommes retrouvés devant la gare d'Aigle dans le canton de Vaud. Tout le monde était pile à l'heure. Tous les participants sans exception étaient venus en automobile, la gare servait donc uniquement de point de rencontre facile à trouver. La plus belle automobile était celle de Mathieu Deiber et son épouse qui étaient venus en Citroën DS depuis leur domicile alsacien.

De là, nous nous sommes directement rendus dans le restaurant « Le caveau du cloître » dans le vieux centre ville d'Aigle qui s'avère être un village charmant et bien préservé datant du Moyen Age avec des ruelles très étroites et des parkings peu nombreux. Comme nous ne nous connaissions pas tous, nous avons commencé par nous présenter et déjà, les discussions s'animaient avant la commande de nos menus. Ce dernier point était le seul moment d'un certain flottement, car en fin de compte, la maison ne pouvait pas nous servir les menus précommandés, mais seulement des plats proposés à la carte ce que tout le monde a fait. Je pense que personne ne l'a vraiment

regretté, car les plats étaient délicieux et on a quitté les lieux de très bonne humeur pour nous rendre aussitôt à la fondation Hervé qui se trouve à l'entrée de ce joli village.

Vu de l'extérieur, on a du mal à imaginer les merveilles qui sont exposées à l'intérieur, car le bâtiment est un ancien bâtiment industriel, voisin de la caserne des sapeurs-pompiers qui ce jour faisaient la fête.





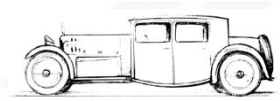

## SORTIE: Visite de la Fondation Hervé et Gianadda – Aigle les 26 et 27 octobre 2019 par Maria-Henriette Michelin

René Rey nous attendait, et nous recevait très chaleureusement. Nous avons passé une après-midi passionnante en sa compagnie, René s'avérant être un très fin connaisseur de ses automobiles – il n'y a pas seulement des Voisin – par conséquent intarissable sur chaque modèle exposé et incollable sur toutes les questions que les membres

du club lui ont posées pendant la visite qui a duré 4 heures environ.

René nous a aussi beaucoup parlé de la vie de Jacques de Wurtemberg et de la carrière de coureur d'automobile d' « Hervé » et de la sienne par conséquent. C'était instructif, drôle et émouvant à la fois.

Certaines photos témoignent des discussions acharnées entre des membres sur la dénomination de tel ou tel véhicule Voisin, les détails techniques approfondissant leurs échanges jusqu'à presque disparaître physiquement dans les moteurs pour préciser leurs hypothèses.



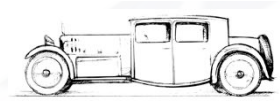

## SORTIE: Visite de la Fondation Hervé et Gianadda – Aigle les 26 et 27 octobre 2019 par Maria- Henriette Michelin

Les véhicules sont très simplement exposés le long des murs du hangar, le public se baladant de l'un à l'autre. Chaque voiture est roulante, elles sont toutes en très bon état et superbement restaurées. Les photos parlent d'elles-mêmes.

Cerise sur le gâteau : René dispose d'une collection d'environ 80 Voisin modèle réduit, très joliment exposés dans une vitrine. Il s'agit pour une grande partie de modèles uniques, car commandés spécialement par Jacques de Wurstemberger et René.

Vers 18 heures était servi un apéritif offert par Mathieu et son épouse accompagné de viennoiseries alsaciennes, Mathieu étant pâtissier, il s'est fait un grand plaisir de nous gâter avec ses fabrications maison. Délicieux les divers gougelhofs. Merci, Mathieu. Difficile de quitter de tels lieux magiques. Merci encore à René Rey de nous avoir offert une si belle après-midi au milieu de voitures parmi les plus belles au monde de leur époque (J'ose le dire.).

A 19 heures départ pour l'hôtel-restaurant « Le Cerf » à Le Sepey pour une nuit. Comme l'ambiance était déjà très détendue, les conversations restaient aussi animées pendant le dîner qui, à vrai dire, ne pouvait pas vraiment faire concurrence au repas de midi. Le lendemain matin, nous étions gratifiés d'une magnifique vue ensoleillée sur les montagnes aux alentours avant de redescendre sur le lac Léman et rejoindre la fondation Gianadda à Martigny par l'autoroute.



C14 et C24



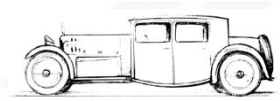

## EVENEMENT: Visite de la Fondation Hervé et Gianadda – Aigle les 26 et 27 octobre 2019 par Maria- Henriette Michelin

Notre guide, Monsieur Claude, nous a gentiment reçus et nous a fait une très belle visite dans les sous-sols de la fondation qui réunit une très intéressante collection de voitures suisses qui sont toutes dans un état extraordinaire. Et bien entendu, il y a aussi une Voisin qui a, elle aussi, prêté à de longues discussions entre connaisseurs, Philippe et Mathieu surtout.

Il y aussi quelques jolis Bibendum.  
Comme nous avons encore un peu de

temps avant le déjeuner que nous pouvions prendre dans le jardin tellement il faisait beau et chaud (!!!), nous avons visité l'exposition en cours avec des sculptures de Giacometti et de Rodin . Bien caché au fond du jardin, j'ai découvert un pavillon dans lequel se trouve une collection de facsimilés de dessins techniques d'inventions de Leonardo da Vinci, c'est absolument époustouflant. Je ne sais pas si Gabriel Voisin a connu ces dessins et explications, mais il aurait été enthousiaste de voir le génie

imaginatif de ce peintre.

Après une collation amicale dans le jardin, nous nous sommes séparés pour partir chacun dans son pays respectif avec des impressions et souvenirs plein les yeux et la tête. C'était un week-end merveilleux.

Merci, Emmanuel, pour ton organisation minutieuse qui a très bien fonctionné. Dommage que tu n'as pas pu participer toi-même à cette sortie.



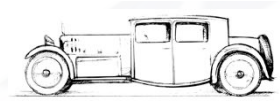

## SORTIE: Visite de la Fondation Hervé et Gianadda – Aigle les 26 et 27 octobre 2019 par Bertrand Lesueur

### Un très beau week-end....

Les 26 et 27 octobre derniers était organisée la première sortie des AGV. Destination la Suisse... Rendez vous avait été donné aux participants devant la gare d'Aigle (Canton de Vaud) à midi et après une collation dans un petit restaurant local nous nous sommes hâtés de rejoindre le lieu de toutes nos attentions : Le musée abritant la collection de la fondation « Hervé ».

Dans un grand bâtiment d'une zone artisanale d'Aigle se cachent depuis 1996 une quarantaine de véhicules anciens (pour la plupart de 1920 à 1940) réunis petit à petit par le médecin, pilote et collectionneur de voitures anciennes vaudois le comte

Jacques Rodolphe de Wurstemberger (1917-2009) plus connu autrefois dans le monde des courses automobiles sous le pseudonyme de « Hervé ». Le comte avait débuté la compétition automobile en 1947 en prenant ce pseudo pour une simple course de côte, il ne le quittera plus... La plupart des voitures exposées sont celles avec lesquelles il participa à de multiples courses en Suisse (de côte ou sur circuit), remportant de nombreuses victoires jusqu'au milieu des années cinquante : MG K3, Jaguar XK 120, Aston Martin DB1..

Aujourd'hui , c'est le président de la fondation, René-Charles Rey qui veille avec passion sur cette collection et c'est lui qui avec gentillesse et humour nous a servi de guide

« éclairé ». René-Charles rencontra Hervé en 1968 alors qu'il cherchait quelqu'un pour s'occuper de ses affaires et conduire ses voitures. Ce fut le début d'une longue collaboration. Après avoir quitté le château de Vincy (région natale de Jacques) la collection trouva refuge à Aigle et la Fondation Hervé naquit en 2000 du besoin de lui assurer un avenir. René-Charles Rey en est depuis le président et administrateur mais aussi le mécanicien avisé. Car autre particularité d'importance, tous ces véhicules sont en parfait état de marche. Ceux qui ont pu suivre le 29ème Rally des clubs des marques en septembre ont pu y admirer la C25 Aérodyne.

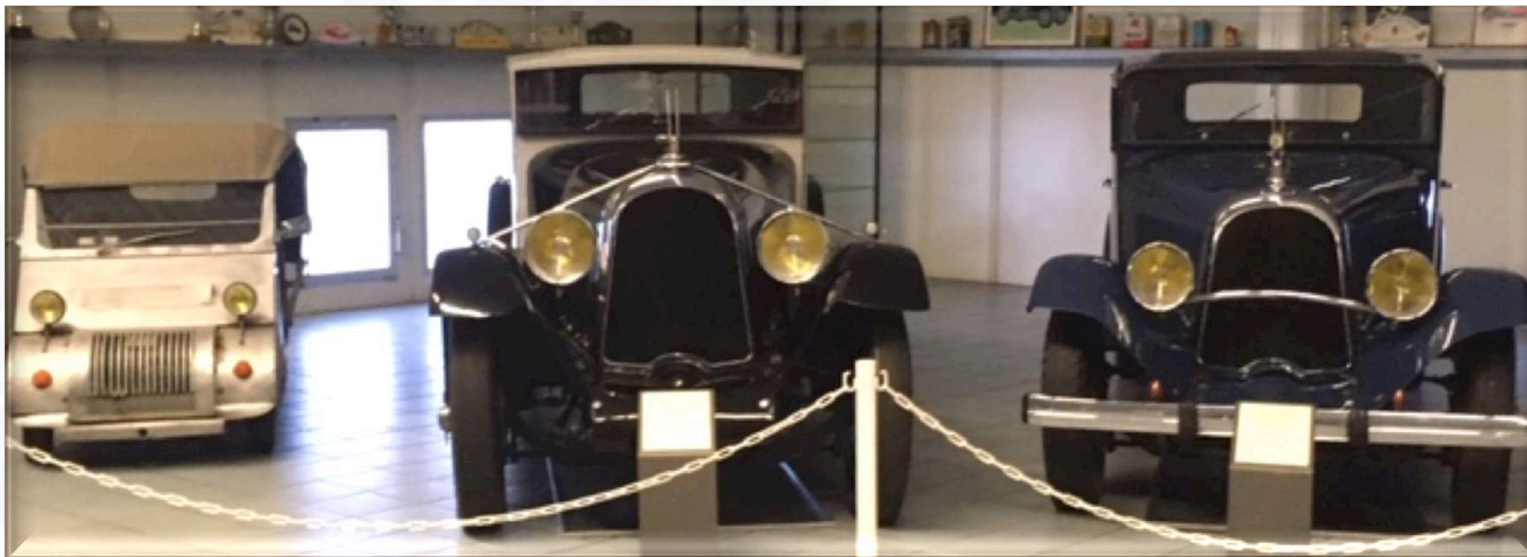



## SORTIE: Visite de la Fondation Hervé et Gianadda – Aigle les 26 et 27 octobre 2019 par Bertrand Lesueur

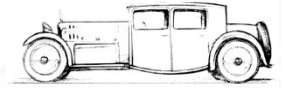

Dès notre entrée nous sommes accueillis par une magnifique Delage D8 120S de 1938 carrossée par Guilloré. Autour de nous des MG rares, une Talbot T26 GS (1948), une Aston Martin DB1 (1950) deux AC Bristol (1963), une Triumph roadster (1949) ... Mais surtout, car nous sommes venus pour elles, cinq superbes Avion Voisin, six si l'on compte le Biscooter de madame Voisin: une C14 « Lumineuse » de 1927 (6 cyl. 2400 cc), une C14 « Chartre » (6 cyl. 2400 cc), une C23 « Charente » de 1931 (6 cyl. 3000 cc), une C24 « Charmeuse » de 1934 (6 cyl. 3000 cc) et surtout une exceptionnelle C25 « Aérodyne » de 1935.

En plus de ses talents de guide René-Charles nous a offert le privilège d'accéder aux voitures et nous avons pu donc les « ouvrir » et les observer en détail ce qui fut source de discussions passionnées. Au terme de cette visite la C25 fut mise en route rien que pour le plaisir de nos oreilles...

Après une soirée « vidéo » (interview télévisée de G. Voisin...) et une nuit réparatrice, nous avons pris la route pour Martigny, à une trentaine de kilomètres au sud d'Aigle, pour découvrir la Fondation Gianadda qui depuis 1978 abrite un musée archéologique, des expositions venant de collections publiques et privées, des concerts et surtout une très belle collection de 50 voitures de marques européennes des années 1890-1940 dont plusieurs rares modèles de constructeurs suisses (Pic-pic, Martini...). Ici aussi un guide était là pour nous accompagner et le plaisir d'ouvrir portes et capots n'était pas feint. Martini 1912, Lagonda 1936, Hispano « Van Vooren » 1936, Bugatti type 46 dite « Petite Royale », toutes ont fait l'objet de notre attention mais une fois de plus celle qui a le plus suscité de discussion est une belle C23 de 1932.

Comme la météo était clémente depuis le début du week-end nous avons achevé ce périple en début d'après midi devant un verre de l'amitié sur la terrasse de la fondation. Et nous nous sommes séparés avec déjà l'envie de recommencer. D'autres projets sont en préparation.



## SALON: Epoqu'Auto – 8, 9 et 10 novembre 2019 par Bertrand Lesueur

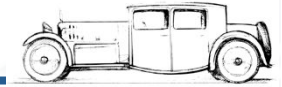

Comme le soulignait « la vie de l'auto » Epoqu'auto 2019 a été une fois de plus un « remarquable salon ». Durant 3 jours 700 exposants répartis sur 4 halls de 66000 m2 ont accueilli 70000 visiteurs.

Les AGV étaient présents comme il se doit. Si deux voitures étaient initialement prévues, seule la belle C11 de Vincent Targe a pu faire le show, l'autre étant retenue au garage pour ennuis mécaniques. Certains avaient pu

voir cette C11 lors du dernier Rétromobile. Pour ceux qui ne la connaissent pas il s'agit d'une berline 4 portes, 4 places, 4 glaces sur châssis (n°26915) Voisin C11 construit en 1928 et Carrossée en 1929 à Lyon par Achard et Fontanel à la demande de sa propriétaire Jeanne Marrel. [moteur n° 26976 Knight 6 cylindres sans soupape développant 60 CV à 4000 trs/mn, boîte 3 vitesses et servofrein avec relai démultiplicateur sur la transmission]





## SALON: Epoqu'Auto – 8, 9 et 10 novembre 2019 par Bertrand Lesueur

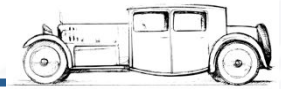

Pour mémoire cette entreprise d'envergure locale basée rue sainte-Geneviève est née en 1907 de l'association de l'industriel Ernest Achard et du carrossier Camille Fontanel. Plusieurs brevets sont à son actif dont un dispositif de strapontins (1914) et un système de siège à dossier articulé (1916). Au cours des années 20 la société exploite le brevet « Clairapax » du carrossier levalloisien Paul Audineau, construction semi métallique utilisant l'Alpax, alliage d'aluminium améliorant la légèreté, la solidité, et surtout la visibilité. A partir de 1926 elle adopte l'émail à froid « Duco » venu des Etats-Unis ainsi que le procédé « Soupl'élastic Mancis » permettant par l'interposition de joints élastiques dans l'assemblage de l'ossature (en remplacement des tenons en bois) d'apporter souplesse et silence.

Cette C11 n'est donc pas une « pure » production Voisin mais son pare brise ouvrant, son toit recouvert en simili cuir, ses luxueuses boiseries marquetées et sa splendide sellerie en cuir de pécarie ont séduit les visiteurs. « Bijou » était d'ailleurs le surnom que lui avait donné sa propriétaire... A ce travail lyonnais Philippe Ladure avait fait écho en apportant plusieurs rouleaux de tissus « Voisin » fabriqués à Lyon.





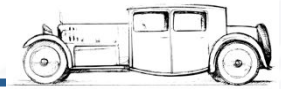

La décoration du stand simple mais efficace était complétée par des drapés, des chandeliers et un mannequin habillé d'une robe typiquement années 25 que les visiteurs ont beaucoup apprécié.

Sinon impossible de rendre compte de tout tant les stands étaient nombreux, intéressants et soignés. Le magnifique stand Delage mettait en avant le travail des grands carrossiers (Figoni, Pourtout, Letourneur et Marchand, Kelsch...) avec une vingtaine de voitures.

Le plateau Maserati n'était pas en reste avec quelques modèles de course venus de Mulhouse et de nombreuses GT mythiques.

Citons enfin la mise à l'honneur de Gnome et Rhône qui il y a tout juste 100 ans basculait dans l'univers de la moto en achetant la licence des moteurs anglais ABC.

Ce salon a aussi été l'occasion de réfléchir sur la décoration de nos prochains stands et sur l'aménagement d'un espace plus chaleureux pour y retrouver nos membres. Plusieurs projets sont à l'étude... Ne manquez pas de faire vos propositions...

En remontant sur Paris nous sommes passés saluer la mémoire de Charles Voisin...



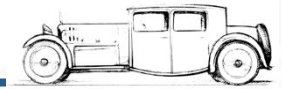

Reportage non-officiel avec ambiance livrée par un Français qui commente selon ses pensées ... quelques vues des Voisin vers 7' :

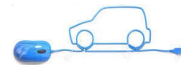

[\*\*Cliquez ici pour un reportage « non officiel »...\*\*](#)

Et puis la best of Show, roulante:

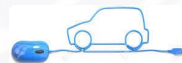

[\*\*Cliquez ici pour voir la Best of Show!\*\*](#)



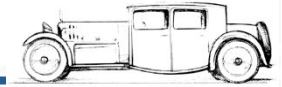

## Style & Luxe

Aérosport 1936 d'Arturo Keller - vit lui habituellement à Petaluma en Californie!



A l'écart de la fumée des pneus et des moteurs hurlants du paddock de la piste du Festival of Speed annuel, la pelouse bien entretenue de Goodwood House est le cadre de l'un des principaux concours d'élégances du Royaume-Uni: le Cartier Style & Luxe. En juin de l'année dernière, cette collection soigneusement montée de voitures exceptionnelles a été dominée par une classe nommée «Cent Ans d'Avant Garde», célébrant ainsi le centenaire des voitures Voisin.

Maintenant dans sa 25e année, ce prestigieux concours sur invitation attire des candidatures du monde entier; bien que Josef Woess ait apporté sa superbe C4 tartan de Vienne, le gagnant final de la classe – avec la sensationnelle ex-Ménier C28

Parmi les autres participants, citons la Lumineuse ex-Bira de Charles Pither, le petit prototype présidentiel C31 Biscooter, l'éblouissante C14 Chartre de Julia et Francesco Baldenza, une C25 Aérodyne et la limousine C24 de Philipp Moch récemment restaurée.

Le remarquable jury comprenait des célébrités, des acteurs et des designers, dont celui de l'emblème de l'iPhone et de l'iPad le grand Sir Jonathan Ive, les fabricants de meubles Marc Newson et le comte de Snowdon, le créateur de chaussures Nicholas Kirkwood et le directeur du design de Land Rover, Gerry McGovern. Bien que ponctué occasionnellement par une pluie bien britannique, l'événement a été l'occasion retentissante de montrer l'œuvre de Gabriel Voisin à un public averti de quelque 150 000 passionnés.



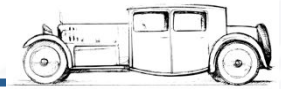

## Style & Luxe

Far removed from the tyre smoke and screaming engines in the paddock and on the track for the annual Festival of Speed, the manicured lawn of Goodwood House is the setting for one of the UK's leading concours d'élégances: the Cartier Style & Luxe. And in June last year, this carefully curated collection of exceptional motor cars was dominated by a class called 'Cent Ans d'Avant Garde', celebrating the centenary of Avions Voisin cars.

Now in its 25th year, this prestigious invitation-only concours attracts entries from all over the world; although Josef Woess brought his stunning tartan C4 all the way from Vienna, the eventual class winner - Arturo Keller's sensational ex-Ménier 1936

C28 Aérosport – usually lives in Petaluma in California! Other entries included Charles Pither's ex-Bira Lumineuse, the diminutive presidential C31 Biscooter prototype, Julia and Francesco Baldenza's dazzling C14 Chartre, a C25 Aérodyne and Philipp Moch's newly restored C24 limousine.

The distinguished panel of judges included celebrities, actors and designers including the iPhone and iPad supremo Sir Jonathan Ive, furniture makers Marc Newson and the Earl of Snowdon, shoe designer Nicholas Kirkwood, and the design director at Land Rover, Gerry McGovern. Although occasionally punctuated by a sprinkling of British rain, the event was resoundingly successful way of displaying the work of Gabriel Voisin to an appreciative audience of some 150,000 enthusiasts.





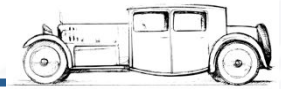

### Rétromobile Février 2020, vu depuis le stand des Amis de Gabriel Voisin, partagé cette année encore, hall 1.

En fait, je n'ai pas eu le temps de beaucoup visiter cette édition de Rétromobile. Nous avons cette année un stand partagé avec l'Atelier Automobiles Anciennes Dominique Tessier (à Chambray les Tours), avec l'aide des généreux donateurs de l'an dernier, reconduits en 2020 : les produits Yacco (siège social à Rueil Malmaison), le vin du château Jean Voisin Grand cru, de Saint Emilion, les chocolats Voisin de Lyon et la Veuve Clicquot Ponsardin de Reims sous l'organisation de Philipp Moch. Outre la Delahaye bleu exposée par Dominique Tessier, était montrée à la curiosité du public la reconstruction de l'« Avions Voisin » C4 concurrente du circuit des routes pavées 1922, conduite par Arthur Duray. Cette carrosserie toute en alu a impressionné et suscité des commentaires variés allant de la résistance à la pénétration dans l'air jusqu'à l'efficacité de ces garde-boues en passant par le pratique de ces ailes pour poser son verre, lors des nombreux moments de « rafraîchissements » offerts. Il faut aussi se souvenir que 12 mois avant, ce châssis C7, presque complet, à l'état d'épave, était acheté par Philipp lors de la vente aux enchères de Rétromobile 2019. Un an pour en arriver là, c'est une performance, même si quelques finitions sont à terminer pour voir cette auto sur la route.

Une autre Voisin était en vente sur le stand de Christoph Gröhe. Cet infatigable dénicheur de raretés présentait cette année

une C11 en carrosserie souple, probablement carrossée par Weymann, même si la plaque carrossier manquait.

Toujours dans le hall 1, le stand des amis de Delage présentait l'avancement de la reconstruction de la célèbre Delage V12. Bon courage pour toute cette équipe de passionnés pour mener à bien cet ambitieux projet. A titre confidentiel, il a aussi été murmuré que la marque pourrait renaître sous la forme d'une nouvelle supercar : à suivre !





## EVENEMENT: RETROMOBILE Février 2020 par Philippe Ladure

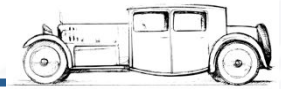

Pour ma part, j'ai remarqué quelques raretés illustrées ici selon un choix très personnel, sans oublier l'exposition Bertone de grande qualité ni les Tatra réunies, véritables raretés tellement intéressantes. Je regrette que ces trois halls d'exposition ne soient pas mieux organisés lorsque l'on voit côtoyer les magnifiques Ferrari Maserati (exposition statique) avec l'exposition (statique et dynamique) des ancêtres ; la galerie des artistes entassés avec les stands extraordinaires des grands marchands français et étrangers.

Toujours dans le cadre des manifestations autour de la production de la première voiture Voisin, le stand Voisin-Yacco a eu du succès grâce à cette voiture spectaculaire des routes pavées, certains visiteurs se souvenant de la voiture des records exposée l'année passée et l'association, qui a eu le mérite d'être présente à Rétromobile encore cette année, grâce à cette possibilité de colocation, devra réfléchir à sa présence l'an prochain.



la C11 en vente sur le stand de Christoph Gröhe

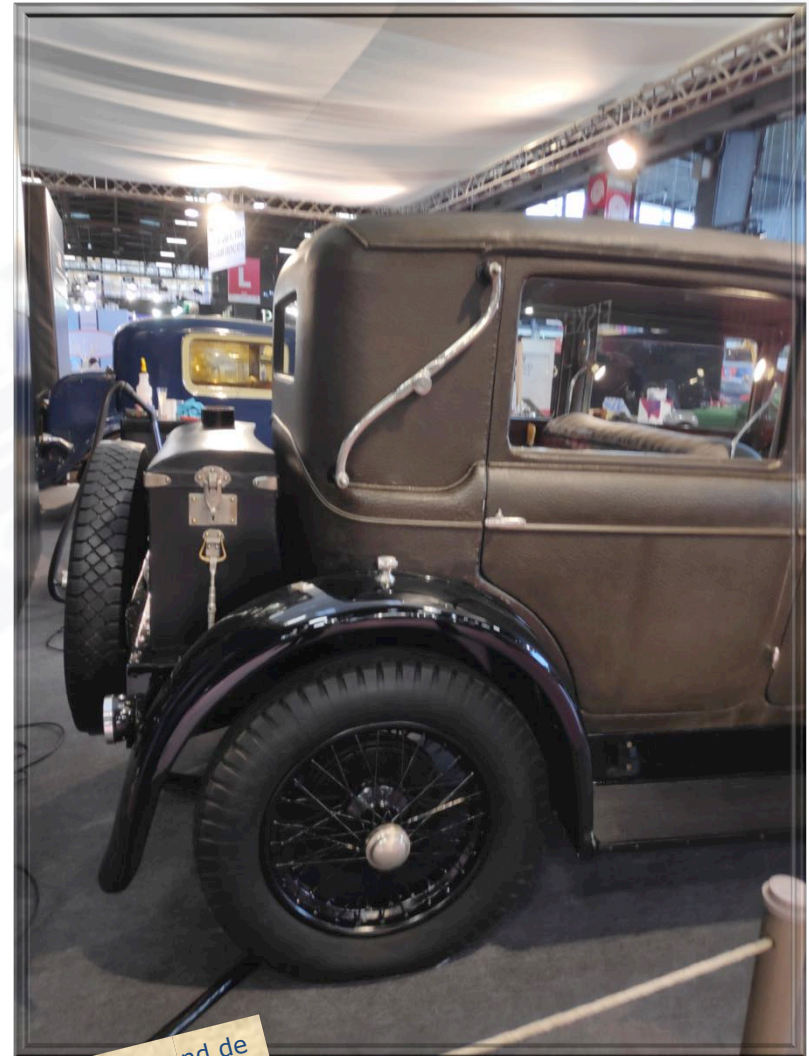



# EVENEMENT: RETROMOBILE Février 2020 par Philippe Ladure

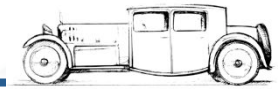

PS : ma mauvaise humeur  
Les autres marques de l'association des clubs de marque étaient reléguées au fond du fond du hall 3, presque entre le parking et les lavabos, au mépris complet de l'intérêt de ces marques historiques. Ce manque de considération est le résultat d'une stratégie de la nouvelle direction, amorcée il y a quelques temps déjà, laquelle, je pense, met en avant des aspects de rentabilité et de location de

mètres carrés plutôt que de favoriser la fréquentation de tous les passionnés. Ces marques historiques ont lancé Rétromobile, devenu aujourd'hui une institution, qui draine de nouveaux passionnés. Pourquoi ne pas donner à tous l'occasion d'apprécier nos belles historiques ? Ou réserver un emplacement homogène avec tous ces acteurs et animateurs de ce patrimoine entretenu ?



Cliquez ou rendez-vous sur les sites suivants :

-  [Carrosserie Tessier](#)
-  [Champagne Veuve Clicquot](#)
-  [Chateau Jean Voisin](#)
-  [Christoph Grohe](#)
-  [Chocolat Voisin](#)
-  [Delage](#)
-  [Avions Voisin](#)



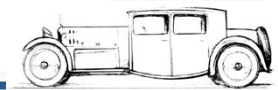

I didn't have much time to visit much of this year's Retromobile, in fact. We shared a stand with the Atelier Automobiles Anciennes Dominique Tessier (in Chambray les Tours), with the help of last year's generous sponsors, renewed in 2020: Yacco products (head office in Rueil Malmaison), wine from Château Jean Voisin Grand cru, Saint Emilion, Voisin chocolates from Lyon and Veuve Clicquot Ponsardin from Reims, all thanks to Philipp Moch. In addition to the Blue Delahaye exhibited by Dominique Tessier, the public was curious to see the reconstruction of the Avions Voisin C4 that competed in the 1922 Routes Pavées race, driven by Arthur Duray. Its all-aluminium bodywork impressed and elicited various comments ranging from its drag coefficient to the efficacy of its horizontal wings, not to mention the practice of using them to put down one's glass during the many moments of refreshment on offer. It should also be remembered that 12 months before, this car was bought in chassis form by Philipp at the 2019 Retromobile 2019 auction, as a complete wreck. Even though a few finishing touches remain before we see this car on the road, it was a remarkable achievement in only a year.

Another Voisin was on sale on Christoph Gröhe's stand. This tireless seeker-out of rarities presented a fabric-bodied C11, probably built by Weymann, although the coachbuilder's plaque was missing. Still in hall 1, the stand of Les Amis de Delage presented work in progress on the reconstruction of the famous Delage V12. Good luck to all this team of enthusiasts for bringing this ambitious project to a successful conclusion. Confidentially, there were also rumours that the marque could be reborn in the form of a new supercar. Watch this space!

For my part, I noticed some of the exhibits shown here, including the exceptional Bertone and Tatra displays, such interesting rarities. It's a pity that these three exhibition halls are not better organised when you see the magnificent Ferrari Maserati static display alongside the exhibition (both static and dynamic) of the veterans; the art gallery piled up with the extraordinary stands of the great French and foreign dealers.

Still in the context of the events celebrating the introduction of the first Voisin car, the Voisin/Yacco stand was a success thanks to this

spectacular Routes Pavées car, some visitors remembering the record car exhibited last year. The opportunity to share a stand was greatly appreciated, and we must think about renewing our presence at Rétromobile next year.

PS: on a sour note

Other marques of the Club des Marques were relegated to the deepest recesses of Hall 3, almost between the car park and the loos, in complete disregard for the importance of these historic brands. This lack of consideration is the result of a strategy initiated some time ago, reinforced by the new management, which, I believe, emphasises profitability and return per square metre over maximising the value for enthusiasts. These historic brands launched Rétromobile, which today has become an institution, attracting new enthusiasts. Why not give everyone the opportunity to appreciate our beautiful historic cars? Or reserve a dedicated area to display all these representatives of our heritage?





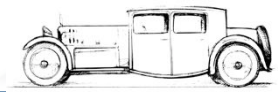

**Der Sechser 14 P. S.**

**VOISIN**

Ein Wunder von Geschmeidigkeit! Durch seine rasche Geschwindigkeitssteigerung, sein magisches Bremsvermögen bleibt der Voisin 14 P. S. 6 Zyl. an der äussersten Spitze des Fortschrittes.

VOISIN 14 P. S. stellt die  
**Gipfelleistung** im Automobilbau dar.

General-Vertreter:  
**Etablissements A. ALCADRÉ**  
Redingerstraße, ESCH-ALZETTE, Telef. 223.

**VOISIN.**



**Pourquoi la „VOISIN“ est la voiture de prédilection des notabilités et des personnages de marque ?**

Ce n'est pas seulement son aspect majestueux qui a valu à cette voiture remarquable la faveur des personnalités royales et de l'élite de la haute société internationale.

Son moteur de 6 cylindres, réalisé grâce à des années d'étude et d'efforts et qui est maintenant employé pour avions à l'approbation. Depuis le radiateur jusqu'aux luxueuses garnitures intérieures sont un régal continu pour les yeux des propriétaires les plus exigeants.

La „VOISIN“ a à juste titre, la fierté de sa race. Aucune autre voiture n'est aussi digne qu'elle de transporter les grands de ce monde qui l'ont choisie.

Si c'est une voiture de grand luxe que vous cherchez, c'est une «VOISIN» qu'il vous faut acheter.

**Etablissements ALCADRÉ, Société Anonyme**  
**37, RUE DE RÉDANGE — ESCH-sur-ALZETTE.**



Two adverts of a Luxembourg dealer, one in French and another in a very enthusiastic German. It says: "A miracle of lissomness! Thanks to its rapid acceleration and imagical braking power, the Voisin 14 HP 6 cylinder remains the acme of progress. The Voisin 14HP represents the ultimate in automotive engineering"

Deux annonces d'un concessionnaire luxembourgeois, l'une en français et l'autre dans un allemand très enthousiaste. Il dit: «Un miracle de souplesse! Grâce à son accélération rapide et sa formidable puissance de freinage, la Voisin 14 HP 6 cylindres représente le summum du progrès. La Voisin 14HP représente le meilleur de l'ingénierie automobile "

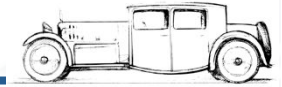

Mars 2018 : Présentation de mon idée d'expo d'avions voisin aux membres de l'association présents au salon de Reims afin de commémorer le centenaire du début de la production des voitures,  
Ce premier projet devait se dérouler à la Cité de l'Automobile de Mulhouse avec qui j'avais déjà pris contact quelques mois auparavant sous forme d'expo temporaire de novembre 2019 à mars 2020.

Juillet 2018 : Nouveau RDV à la Cité de l'Automobile, puis refus catégorique par son nouveau directeur.

Mai 2019 : Le Musée du chemin de fer de Mulhouse est informé de notre projet et me contacte pour éventuellement organiser l'expo dans leurs locaux.

Août 2019 : Le Musée du chemin de fer se désengage en raison des délais trop courts et du budget du transport.

Octobre 2019 : Bernard JAEGGY, déjà au courant du projet, me contacte et m'informe que Monsieur HERRMANN, organisateur de la RETRO CLASSIC de Stuttgart, serait ravi de nous accueillir à l'occasion de la 20<sup>è</sup> édition de son salon. Cette 3<sup>ème</sup> opportunité sera telle enfin la bonne ?...

Il nous met à disposition une surface de 400m<sup>2</sup>, la moquette, la signalétique, les barrières, et quelques fauteuils...

J'ai choisi dans la gamme produite des voitures représentatives, variées et disponibles. Au final, nous avons l'accord des propriétaires pour 18 voitures et un magnifique moteur de C12.

Malheureusement, toutes les voitures ne rentraient pas dans les camions et nous n'exposerons donc que 15 voitures.

Mercredi 26 février 2020 : 10H, installation des voitures, du mobilier et des décors.

Jeudi 27 février 2020 : 11H, arrivée des premiers visiteurs. Le salon a fermé dimanche à 18H.

Durant ces quatre jours, nos voitures ont émerveillé des centaines de passionnés, les yeux pétillants et le sourire en coin...



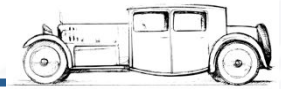

### Le salon en quelques chiffres

Véhicules exposés: 15

Visiteurs du salon: 65.000

Dépliants « Avions Voisin » distribués: 1.025

Participants au dîner: 30

Bouteilles de Champagne consommées: plus d'une...

Nombre de permanents sur le stand par jour en moyenne: 8

### Remerciements .

- A Bernard JAEFFY, le coordinateur de cet évènement avec la RETRO CLASSIC.
- A Philippe LADURE, le coordinateur avec les propriétaires des autos.
- A René REY, qui a apporté son Aérodyne pas ses propres moyens, avec en plus une grosse frayeur lors du chargement, qui lui a coûté une rayure sur la male et une bosse dans l'aile arrière.
- A Stefan et Dagmar ITTNER, pour la réalisation d'une superbe plaquette couleur en allemand, et pour l'organisation du dîner du samedi.
- A Josef WOESS et à Michel MARION, pour l'acheminement de leur voiture par la route.
- A Pierre Michel AUBERT : pour m'avoir aidé à monter le stand et le prêt de ses plans.
- A Messieurs MOCH , BALDENZA, PAQUET, BIGNON, pour le prêt de leurs voitures.

Mais aussi

- A Hubertus HANSMANN , et à la famille de Stefan pour leur présence journalière sur notre stand.

Et félicitations à Pierre Michel Aubert pour la coupe qui lui a été remise par l'organisation pour sa voiture C 11

Et pour terminer, cette citation : *la beauté est une source inépuisable de plaisir, à qui sait la découvrir...*



**[Cliquez ici pour voir: Automobiles Avions Voisin, Retro Classics Stuttgart](#)**

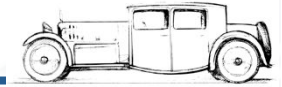

Invités par les organisateurs de Retro Classic, un des plus importants salons de voitures anciennes d'Allemagne, „Les Amis de Gabriel Voisin“ y ont présenté du 26 février au 3 mars 2020 un superbe plateau de la production de voitures Voisin.

15 superbes autos étaient donc présentées, du châssis C1 jusqu'au Biscooter. Sans aucun doute, la voiture la plus souvent photographiée fut l'Aérodyne de René Rey ainsi que la voiture des „records“ de Ph. Moch. C'est cependant la C11 Duc Cadet de P-M Aubert qui a gagné le si convoité prix des organisateurs.

Le stand Avions Voisin était dans le hall 10, le plus parcouru par les visiteurs et les journalistes. Grâce au „pit stop Voisin-Yacco“ fourni par Ph. Moch, à de nombreux dessins et peintures fournis par P-M Aubert et B. Lesueur, et par une grande variété de boissons et de friandises, le stand a été un lieu privilégié pour tous les passionnés!

La presse a écrit: „Le stand Voisin a été un véritable bijou sur le salon“; et encore „le stand incontournable lors de cette édition de Retro Classics“!

Les „Amis“ ont eu le plaisir de participer à la soirée du vendredi proposée par les organisateurs du salon, puis au sympathique „diner-Voisin“ du samedi soir.

Les voitures présentées étaient:

- |                   |                  |                  |
|-------------------|------------------|------------------|
| ➤ C1 châssis      | ➤ C11 Duc Cadet  | ➤ C24 Charquatre |
| ➤ C4s berline     | ➤ C11 Chartreuse | ➤ C25 Aérodyne   |
| ➤ C7 Chasserons   | ➤ C15 Petit Duc  | ➤ C25 Clairière  |
| ➤ C7 Chasselas    | ➤ C23 Char       | ➤ Biscooter      |
| ➤ C7 coach Besset | ➤ C24 Chatelaine | ➤ 1927 „Records“ |

Invited by the organizers of Retro Classics – one of German's premier classic car shows - „Les Amis de Gabriel Voisin“ presented a superb display of Voisin cars at the Stuttgart show from February 26th to March 1st, 2020.

The 15 cars on display represented a fine selection of Voisin's production, ranging from a C1 chassis to Biscooter. Without doubt, the most frequently-photographed cars were René Rey's Aérodyne and Ph. Moch's „records“ car. However, it was P-M Aubert's C11 Duc Cadet which won the organizer's coveted prize.

The „Avions Voisin“ stand in Hall 10 proved highly popular and attracted journalists and regular visitors alike. With the „Yacco“ pit (supplied by Ph. Moch) and numerous drawings and paintings (supplied by P-M Aubert and B. Lesueur), and a wide variety of beverages and sweets, the stand was a veritable living room for enthusiasts!

The press said, „The Voisin special show was a real ornament for the fair“; and „the absolute highlight of this year's Retro Classics“!

The attending „Amis“ had a good time which included a party night at the show on Thursday, and a lively „Voisin dinner“ on Saturday night.

Voisin cars on display:





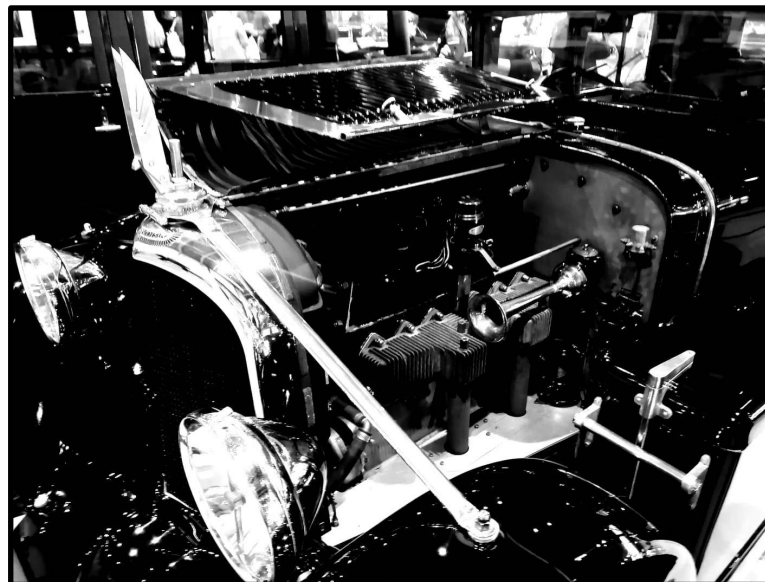
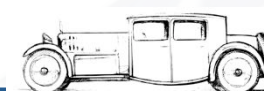

Voici quelques photos, que j'ai prises lors du salon, de la C 24 que j'ai acquise auprès de Monsieur Choffel. Elle n'à que très peu de kilomètres, et est en état d'origine





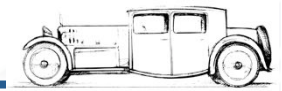

*Vue plongeante de l'aile gauche, C11, C15 (une nouvelle !), C7, C24, et derrière on devine l'un des prototypes du Biscooter*  
*Panoramic view of the left side of the Voisin display, and behind, you can see one of the Biscooter prototypes*

Crédits photos et légendes:  
Merci aux Amis de G. Voisin  
Stefan Ittner, Hubertus Hansmann,  
Mathieu Deiber,  
ainsi qu'à Philippe Becret et Ernst  
Christian Heuter visiteurs du salon



*Vue plongeante de l'aile droite de l'expo Voisin, C28, C7, C24, C23 et au fond C11*  
*Panoramic view of the right wing of the Voisin display*



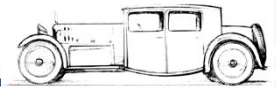

C1 en carrosserie minimaliste quasiment en châssis nu  
Minimal bodywork on what is almost the bare chassis of this C1

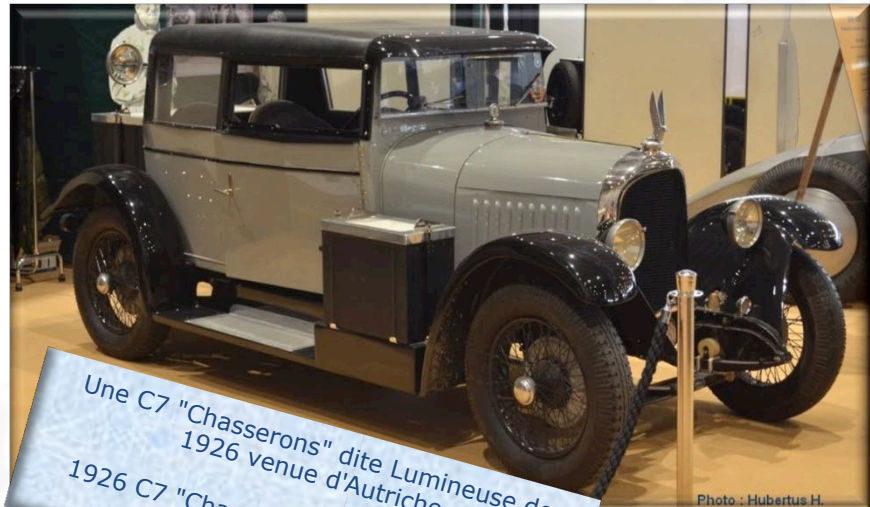

Une C7 "Chasserons" dite Lumineuse de 1926 venue d'Autriche  
1926 C7 "Chasserons" alias Lumineuse came from Austria



Première grande exposition je crois, pour cette C7 de 1928 carrossée par Besset d'Annonay  
Probably the first major exhibition for this 1928 C7 bodied by Besset from Annonay



Une des vedettes de ce plateau Voisin, une nouvelle C15 Petit Duc, la verrons-nous un jour aux côtés de celle de Gabriel Voisin ?  
One of the highlights of this Voisin display, a new C15 Petit Duc, which we may one day see beside Gabriel Voisin's former example



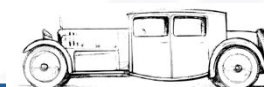

Photo : Philippe B.

Elle devient célèbre cette C4 S avec sa peinture écossaise réalisée à la main, dans l'esprit des Voisin du milieu des années 20  
This increasingly well-known C4 S with its hand-applied Scottish livery, in the spirit of the Voisin in the mid-20's



L'évocation des Voisin de records 1926/1927 avait aussi fait le voyage  
The evocation of the 1926/1927 Voisin records car made the trip too



Photo : Hubertus H.



# SALON: Auto Classic – Stuttgart du 27 février au 3 mars 2020



Venue...d'Allemagne une C11 Chartreuse de 1927, une très, très belle voiture  
1927 C11 Chartreuse from...Germany, a very, very nice automobile



La C11 Duc, que l'on ne présente plus, elle a remporté une récompense durant le salon  
The C11 Duc, which won an award during the event



Une berline à six places, seulement produite en 1925 et 1926  
A six-seat saloon, only produced during 1925 and 1926



Première sortie importante depuis longtemps pour cette C24 Charquatre, une berline surbaissée à angles vifs  
The first important show for this Charquatre C24, a low razor-edge saloon



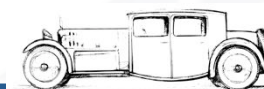

Photo : Ernst Christian H.

Une C23 Char, bien connue des amateurs, qui a été relookée il y a quelques temps  
Well-known to enthusiasts, this C23 Char was repainted a few months ago

Une C24 rare, peut-être unique, une Chatelain de 1934, avec une décoration un peu particulière  
A rare - perhaps, unique 1934 C24 Chatelain, with unique paintwork

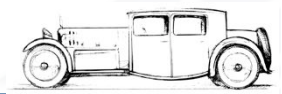

Photo : Hubertus H.



Photo : Hubertus H.





C'est un peu l'image d'Epinal de la Voisin, l'Aérodyne avec son toit coulissant à hublots  
A Voisin archetype, the Aérodyne with its sliding roof with portholes

Venu de France, un des nombreux prototypes de Biscooter, celui-ci fut la propriété de Gabriel Voisin en personne  
From France, one of the many Biscooter prototypes, formerly owned by Gabriel Voisin himself





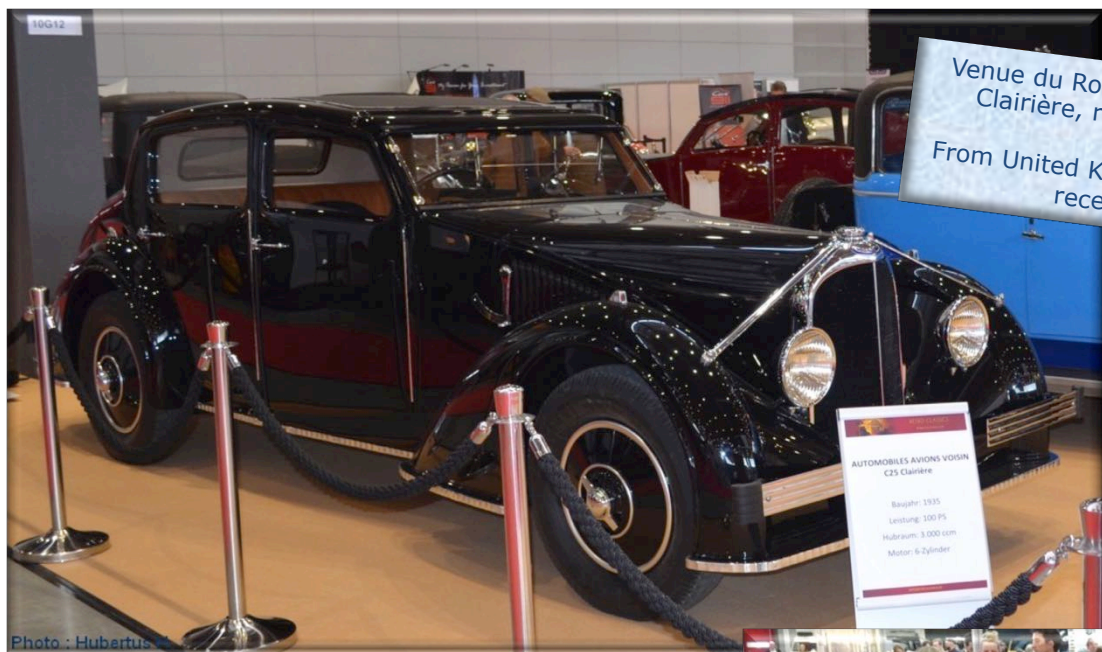
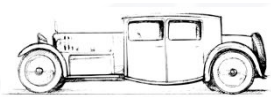

Venue du Royaume Uni, une majestueuse C25 Clairière, récemment restaurée en France  
From United Kingdom, a majestic C25 Clairière, recently restored in France

AUTOMOBILES AVIONS VOISIN  
C25 Clairière  
Baujahr: 1935  
Leistung: 100 PS  
Hubraum: 8.000 cm<sup>3</sup>  
Motor: 6-Zylinder

Photo: Hubertus



La C25 Clairière a fière allure, même de l'arrière  
The C25 Clairière looks good, even from the rear



# SALON: Auto Classic – Stuttgart du 27 février au 3 mars 2020

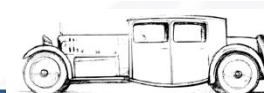

Avec l'AGV on trinque, on sourit, on trinque, on travaille et on trinque

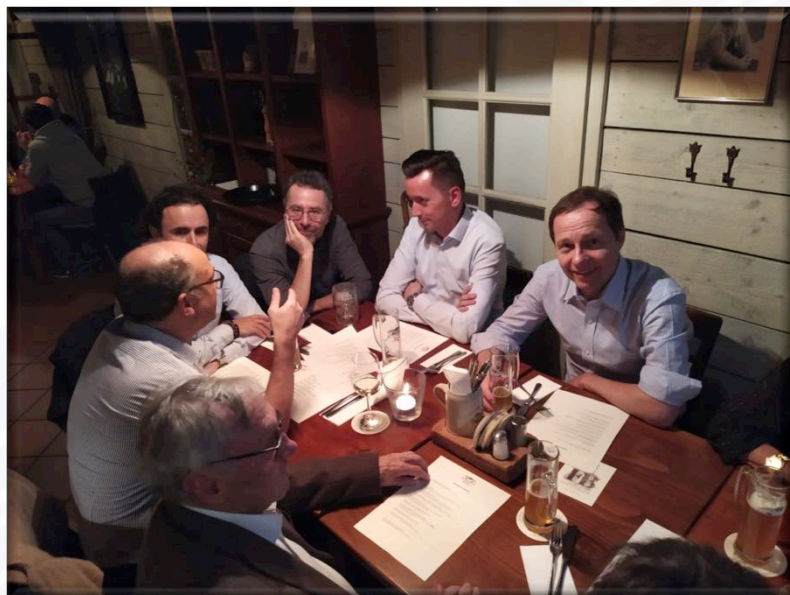



# AUTRES REALISATIONS TECHNIQUES – Brevet d'invention

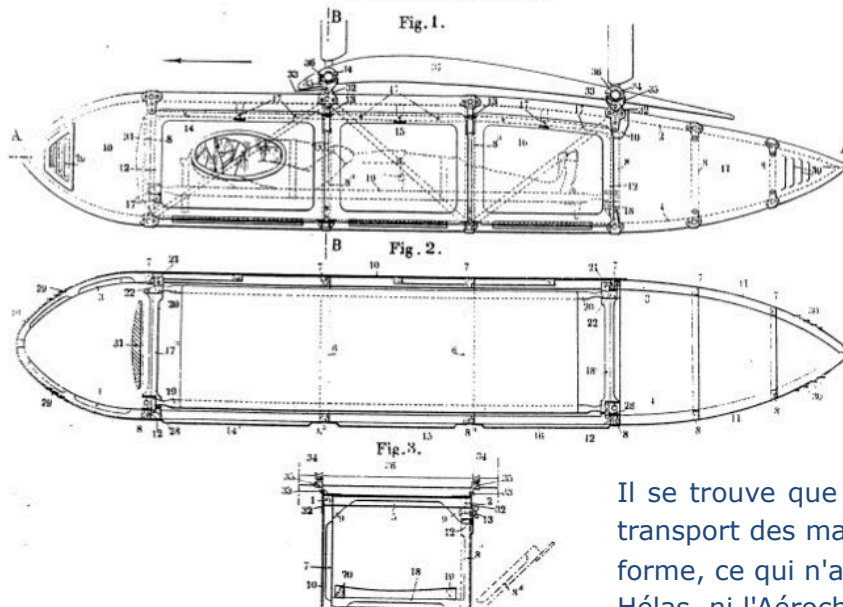
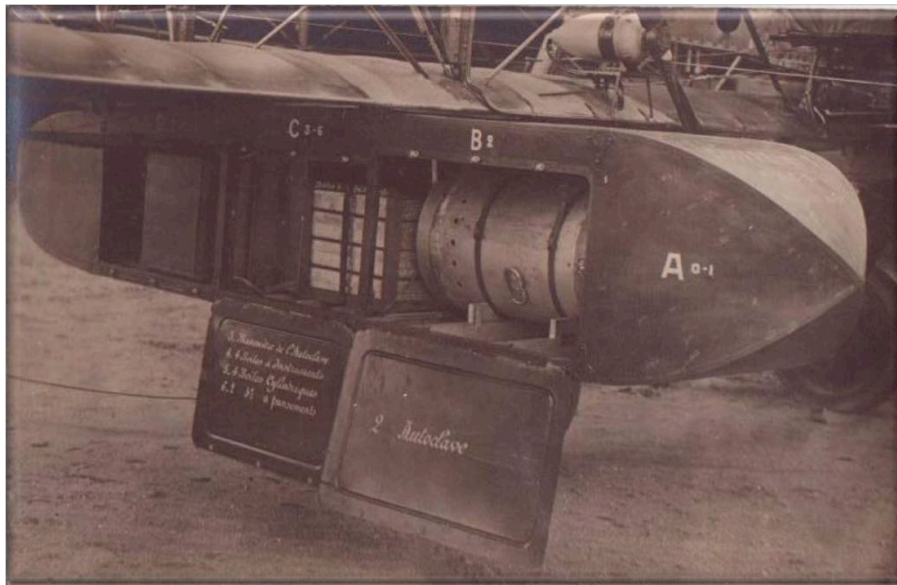
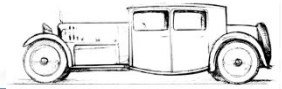

RÉPUBLIQUE FRANÇAISE.

OFFICE NATIONAL DE LA PROPRIÉTÉ INDUSTRIELLE.

**BREVET D'INVENTION.**

**VI. — Marine et navigation.** **N° 510.539**

4. — AÉROSTATION, AVIATION.

**Dispositif pour le transport par avions de matériel, instruments et accessoires pour traitements médicaux et chirurgicaux permettant également le transport de blessés ou de malades.**

MM. KRONA-AKIM NÉMIROVSKY, ALPHONSE-ALEXANDRE-NARCISSE TILMANT et SOCIÉTÉ ANONYME DES AÉROPLANES G. VOISIN résidant en France (Seine).

**Demandé le 20 août 1919, à 15<sup>h</sup> 38<sup>m</sup>, à Paris.**  
 Délivré le 8 septembre 1920. — Publié le 6 décembre 1920.  
 [Brevet d'invention dont la délivrance a été ajournée en exécution de l'art. 11 § 7 de la loi du 5 juillet 1844 modifiée par la loi du 7 avril 1902.]

La présente invention a pour objet un dispositif permettant de transporter, au moyen d'un avion, une équipe chirurgicale, au même temps que le matériel radiologique et chirurgical, les pansements et les médicaments; ce dispositif permettant également de transporter, en cas d'urgence, les malades et blessés couchés.

Ce dispositif est essentiellement constitué

10 par deux coffres semblables pourvus de dispositifs d'attache permettant de les fixer rapidement aux longerons du plan inférieur d'un avion et de les démonter dans les mêmes conditions de rapidité.

15 Chacun de ces coffres, qui est établi de manière à pouvoir recevoir soit le matériel chirurgical et radiologique ainsi que les pansements et les médicaments, peut également assurer le transport d'un blessé ou d'un malade couché.

Il affecte une forme elliptique très allongée dont les extrémités sont convenablement effilées pour offrir le minimum de résistance à l'avancement.

25 Ce coffre, qui est de section transversale carrée, présente sur l'une de ses faces verticales, une ouverture rectangulaire de grande longueur permettant l'accès à l'intérieur du coffre.

Cette ouverture est elle-même divisée en 30 trois ouvertures par des montants articulés à charnière sur le coffre; les dites ouvertures pouvant être fermées chacune par une porte montée également à charnière sur le dit coffre.

Cette disposition a pour but de permettre :

1° En ouvrant successivement chacune des trois portes, d'avoir accès en trois points différents du coffre et de permettre ainsi de charger celui-ci ou de le décharger d'une 40 partie déterminée de son contenu.

2° En ouvrant, à la fois, toutes les portes, et en abaissant les montants à charnières, de présenter aisément un blessé couché sur un brancard et la mise en place facile du dit 45 brancard qui est convenablement supporté sur des traverses pourvues de dispositifs d'accrochage automatique des extrémités des longerons du dit brancard.

Enfin, le coffre ainsi établi comporte à 50 l'extrémité avant et à l'extrémité arrière, des ouvertures permettant une libre entrée de l'air à l'intérieur du coffre qui présente un organe déflecteur chargé de protéger le blessé de

**Prix du fascicule : 1 franc.**

Nous avons exposé récemment l'avion médical, équipé pour des interventions chirurgicales sur des terrains inhospitaliers.

Il se trouve que l'Aéro-chir a aussi fait l'objet d'études particulières et spéciales pour le transport des matériels nécessaires aux opérations et ceci a été breveté, en bonne et due forme, ce qui n'a pas échappé à Reg.

Hélas, ni l'Aérochir, ni le hangar gonflable qui allait avec n'ont eu de suites commerciales. Ph.Ladure



# CALENDRIER PREVISIONNEL: activités et manifestations 2020

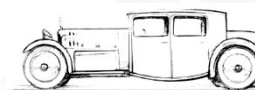

Du	Au	Mois	Année	Où	Pays	Quoi	Label	Type	Responsables	Notes		
5	9	février	2020	PARIS	F	Rétromobile		Stand partagé, Hall 1 stand J098	AGV	Exposition	PM	Fait
	8	février	2020	ISSY-LES-MOULINEAUX	F	Assemblée Générale		Au Musée National de la Carte à Jouer et de la ville d'Issy	AGV	Réunion	PhL	Fait
26	1	février-mars	2020	STUTTART	A	Auto-Classics Messe		Cent ans de production : Toutes les Voisin	AGV	Exposition	M. Jaeggy, Deiber, Ittner, Woess, Ladure	Fait
18	19	avril	2020	LILLE	F	Lille Auto Héritage		Stand partagé	AGV	Exposition	PhM	Reporté en 12/2021
13	14	juin	2020	REIMS	F	Belles Champenoises		Stand avec une C1, Hall 1, stand KL525	AGV	Exposition	A fixer	Reporté en 10/2021
13	14	Juin	2020	DINARD	F	Concours d'élégance		Manifestation bisannuelle	individuel	Exposition	A fixer	Reporté en 2021
19	21	juin	2020	COPPET	CH	Concours d'élégance		Une classe réservée aux Avions Voisin	AGV	Elégance	PhL	Reporté en 2021
28	30	août	2020	Le Breuil (71670)	F	7 <sup>ème</sup> national Bisbi trip		Sortie avec au moins 3 Biscooter sur la route	individuel	Dynamique	PhL	Reporté en 2022
11	13	septembre	2020	TOULOUSE	F	Salon Auto-Moto Classic		Stand partagé avec l'Association des CdM	AGV	Exposition	PhL	
11	13	septembre	2020	LE TOUQUET	F	Concours d'élégance		Avec l'asso. Laurette Fugain	Individuel + PhM	Mixte	PhM	
19	20	septembre	2020	ISSY-LES-MOULINEAUX	F	Journées du Patrimoine		100 ans d'automobiles Avions Voisin, animations, défilé...	AGV	Mixte	EM - BL	Quelle auto?
26	28	septembre	2020	Vallée de l'Eure	F	Rallye du CdM		Organisé par le club TALBOT	individuel/AGV	Dynamique	Club de Marques	Reporté en 2022
24	25	octobre	2020	REIMS	F	Belles Champenoises		Stand avec une C1, Hall 1, stand KL525	AGV	Exposition	A fixer	BL le dimanche
20	?	octobre/novembre	2020	TOURNUS	F	Manifestation autour de G. Voisin		Organisé par le comité local (JM Rageot) jusqu'au 22/11 ?	individuel/AGV	Exposition	5 ou 6 voitures à exposer	A confirmer
6	8	novembre	2020	LYON	F	Epoqu'Auto		Stand partagé avec les "clubs de marque"	AGV	Exposition	A fixer	Quelles autos ?
27	29	novembre	2020	METZ	F	Auto-Moto Classic		Invitation sur un stand central	AGV	Exposition	PMA/BL	15 voitures
18	19	décembre	2020	LILLE	F	Lille Auto Héritage		Stand partagé avec Yacco et PhM	AGV	Exposition	PhM	
3	7	février	2021	PARIS	F	Rétromobile		Stand partagé avec les "clubs de marque"	AGV	Exposition	A fixer	
	6	février	2021	ISSY-LES-MOULINEAUX	F	Assemblée Générale		Au Musée National de la Carte à Jouer et de la ville d'Issy	AGV	Réunion	EM	
6	7	mars	2021	REIMS	F	Belles Champenoises		Stand avec une C1, Hall 1, stand KL525	AGV	Exposition	A fixer	Quelles autos ?
8	9	mai	2021	MONTLHERY	F	Vintage revival Montlhéry		Participation encouragée	Individuel	Dynamique	A fixer	
5	6	Juin	2021	DINARD	F	Concours d'élégance		Manifestation bisannuelle et centenaire du concours	individuel	Exposition	A fixer	Quelles autos ?
19	21	juin	2021	COPPET	CH	Concours d'élégance		Une classe réservée aux Avions Voisin	AGV	Elégance	PhL	Inscription ouverte
27	28	juin	2021	ROUBAIX	F	Belles mécaniques		Stand	AGV	Exposition	RV/BL	Quelles autos ?
27	29	Aout	2021	TOURNUS-MACON	F	Rallye de l'Association des CdM		Organisé par le club "Les Amis de Gabriel Voisin"	individuel/AGV	Dynamique	A fixer	Aout
	9	septembre	2021	TOULOUSE	F	Salon Auto-Moto Classic		Stand partagé avec l'Association des CdM	AGV	Exposition	A fixer	
	11	novembre	2021	LYON	F	Epoqu'Auto 2021		Exposition des CdM : 2 véhicules par marque + le stand AGV	AGV	Exposition	A fixer	Quelles autos ?

# DIVERS : Bonne année! et pourtant certains l'avaient bien souhaitée...

